

Version avec axe, voir code OCS-2457

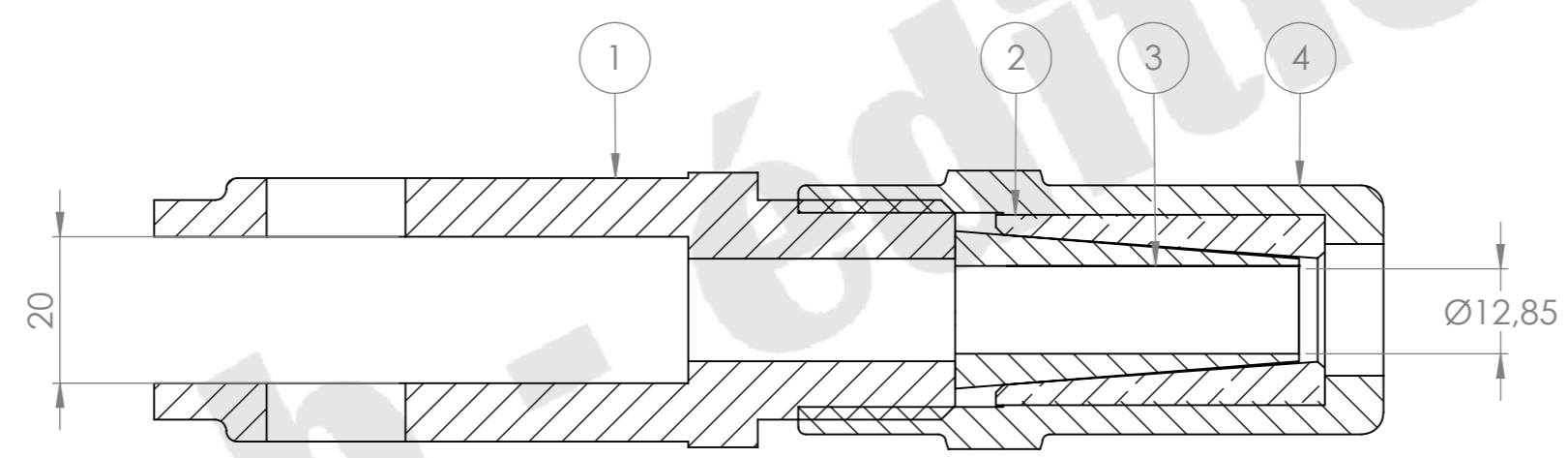

COUPE A-A
ECHELLE 1 : 1

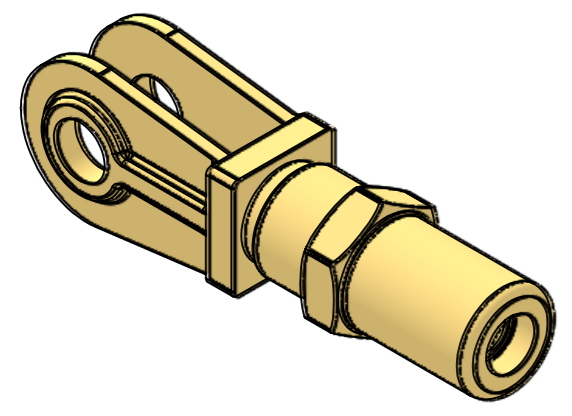

Symbole SNCF : 0.883.0990

No. Article	Désignation	Matière	Qté.
1	Corps à chape	Cupro-Aluminium	1
2	Cuvette lisse		1
3	Coin pour fil rainuré Cu 120 mm ²		1
4	Douille fileté		1

Effort minimal de rupture en traction :
4296 daN avec un fil de contact en cuivre écroui dur.

Révision:		Commentaire:		
A		Première diffusion		
Dessiné par: TD				
Vérfié par: SOL				
Approuvé par: JA				Désignation : Manchon d'extrémité à chape pour fil rainuré Cu-120 mm ²
FORMAT A3	No. plan : OCS-1450	Date: 21/01/26		REV: A
Échelle: 1/1		Poids: 803 gr	Feuille: 1/1	